

MACCHINE PER IMBALLAGGIO

**MACHINES POUR EMBALLAGE
WRAPPING MACHINES**

inovopac

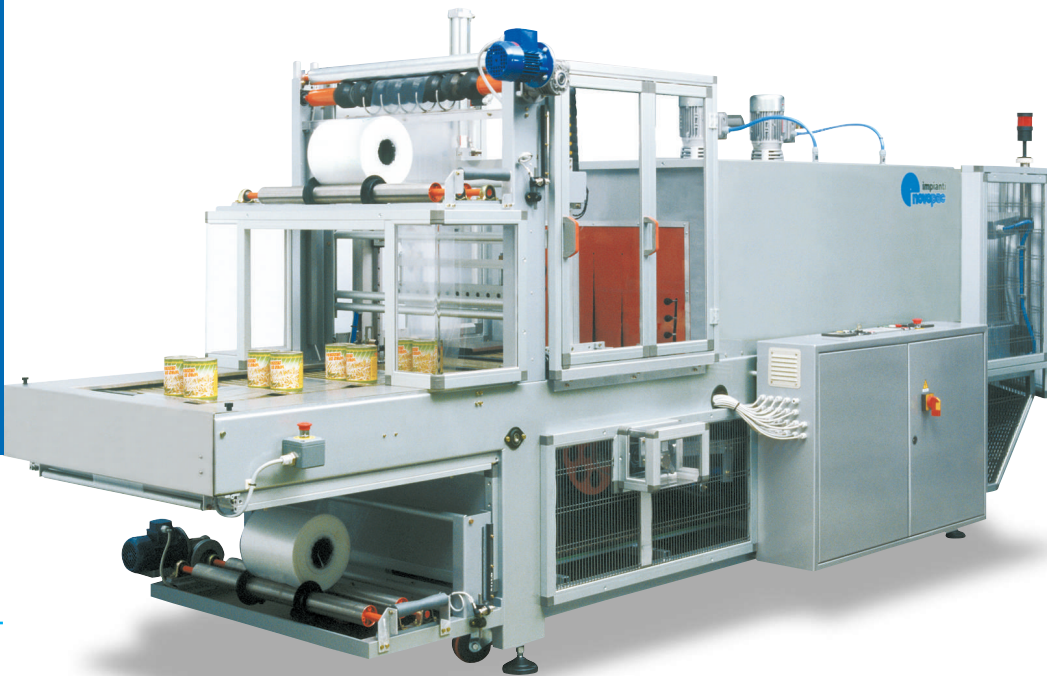

**LINEA AUTOMATICA MONOBLOCCO
LIGNE AUTOMATIQUE MONOBLOC
AUTOMATIC MONOBLOCK**

MOD. CT070M

MOD CT 070 M

Linea automatica, monoblocco, per il confezionamento di qualsiasi prodotto con e/o senza supporto, con caricamento manuale del prodotto su nastro sincronizzato.

Ligne automatique monobloc, pour le conditionnement de tous les produits avec ou sans support, avec chargement manuel du produit sur un convoyeur synchronisé.

Automatic monoblock line for packaging any product with or without support, with manual loading of the product onto a synchronized conveyor.

Dati tecnici	Données techniques	Technical data	CT 070 M	
Barra saldante	Barre de soudure	Welding bar	mm	700
Larghezza max bobina	Largeur maxi bobine	Reel maximum width	mm	660
Altezza piano di lavoro	Hauteur plan de travail	Working table height	mm	900 ± 50
Altezza max confezione	Hauteur maxi emballage	Packing maximum height	mm	380
Peso macchina	Poids machine	Machine weight	~kg	1600
Alimentazione pneumatica	Alimentation pneumatique	Pneumatic feeding	atm	7
Consumo aria compressa per ciclo	Consommation d'air comprimé par cycle	Compressed air consumption per cycle	~NI	24
Alimentazione elettrica	Alimentation électrique	Electric feeding	Volts	400x3 - 50 Hz
Bocca d'entrata (tunnel)	Bouche d'entrée (tunnel)	Inlet door (tunnel)	mm	800x450
Potenza elettrica installata	Puissance élec. installée	Set up electric power	KW	20
Consumo medio energia elettrica	Consommation moyenne énergie électrique	Average electric power consumption	~KW/h	10
Produzione al min	Production par min	Output/Min		15/25

Mod.

CT 070 M

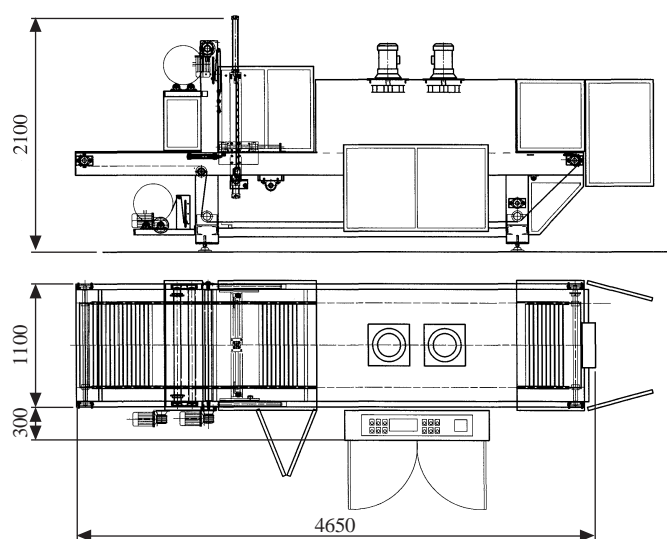

Impianti Novopac s.r.l.

Nuova Zona D3 • Via dell'Automobile, 41 • 15100 Alessandria • Italy
Tel. +39.0131.242111 • Fax +39.0131.240296

www.novopac.net - e-mail: info@novopac.net

Quote non impegnative

Cotes susceptibles de variation
Dimensions not binding